

Digital Coffeemaker

Cafetière numérique

Cafetera digital

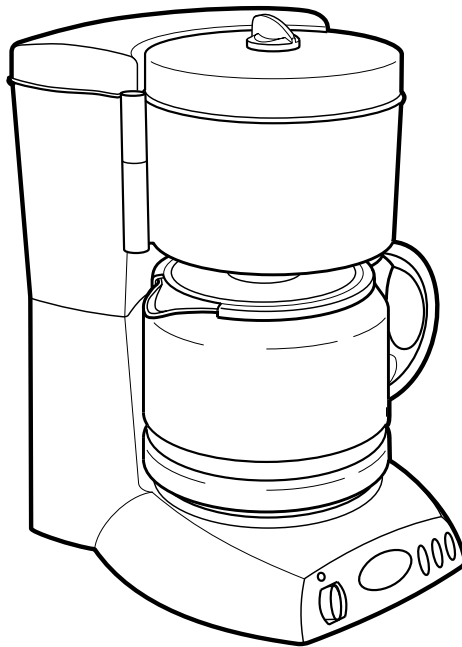

READ BEFORE USE
LIRE AVANT L'UTILISATION
LEA ANTES DE USAR

English 2
USA: 1-800-851-8900

Français 10
Canada : 1-800-267-2826

Español 18
México: 01 800 71 16 100

Le invitamos a leer cuidadosamente este instructivo antes de usar su aparato.

IMPORTANT SAFEGUARDS

When using electrical appliances, basic safety precautions should always be followed to reduce the risk of fire, electric shock, and/or injury to persons, including the following:

1. Read all instructions.
2. Do not touch hot surfaces. Use handles or knobs. Care must be taken, as burns can occur from touching hot parts or from spilled, hot liquid.
3. To protect against electric shock, do not place cord, plug or coffeemaker in water or other liquid.
4. Close supervision is necessary when any appliance is used by or near children.
5. Unplug from outlet when either the coffeemaker or clock is not in use and before cleaning. Allow to cool before putting on or taking off parts and before cleaning the appliance.
6. Coffeemaker must be operated on a flat surface away from the edge of counter to prevent accidental tipping.
7. Do not operate any appliance with a damaged cord or plug, or after the appliance malfunctions or is dropped or damaged in any manner. Call our toll-free customer service number for information on examination, repair, or adjustment.
8. The use of accessory attachments not recommended by Hamilton Beach/Proctor-Silex, Inc. may result in fire, electrical shock or personal injury.
9. Do not use outdoors.
10. Do not let cord hang over edge of table or counter or touch hot surfaces, including stove.
11. The carafe is designed for use with this coffeemaker. It must never be used on a range top or in a microwave oven.
12. Do not set a hot carafe on a wet or cold surface.
13. Do not use a cracked carafe or one with loose or weakened handle.
14. Do not clean carafe or hot plate with cleansers, steel wool pads, or other abrasive material.
15. Be certain carafe lid is securely in place during brew cycle and when pouring coffee. Do not use force when placing lid on carafe.
16. To disconnect coffeemaker, turn controls to OFF, then remove plug from wall outlet.
17. Do not place coffeemaker on or near a hot gas or electric burner or in a heated oven.
18. Warning: To reduce the risk of fire or electric shock, do not remove the bottom cover. No user serviceable parts are inside. Repair should be done by authorized service personnel only.
19. Do not use appliance for other than intended use.

SAVE THESE INSTRUCTIONS

Other Consumer Safety Information

This appliance is intended for household use only.

This appliance is equipped with a polarized plug. This type of plug has one blade wider than the other. The plug will fit into an electrical outlet only one way. This is a safety feature intended to help reduce the risk of electrical shock. If you are unable to insert the plug into the outlet, try reversing the plug. If the plug should still fail to fit, contact a qualified electrician to replace the obsolete outlet. Do not attempt to defeat the safety purpose of the polarized plug by modifying the plug in any way.

The length of the cord used on this appliance was selected to reduce the hazards of becoming tangled in, or tripping over a longer cord. If a longer cord is necessary an approved extension cord may be used. The electrical rating of the extension cord must be equal to or greater than the rating of the coffeemaker. Care must be taken to arrange the extension cord so that it will not drape over the countertop or tabletop where it can be pulled on by children or accidentally tripped over.

To avoid an electrical circuit overload, do not use another high wattage appliance on the same circuit with your coffeemaker.

Parts and Features

1. Reservoir
2. Brew Select Knob
3. Swing-Open Filter Basket
4. Carafe
5. Keep-Hot Plate

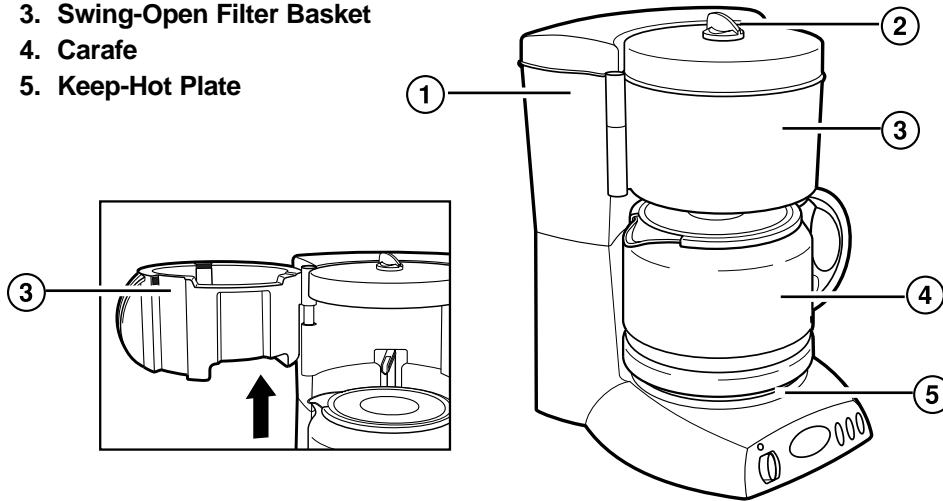

Using Your Coffeemaker

Control Panel

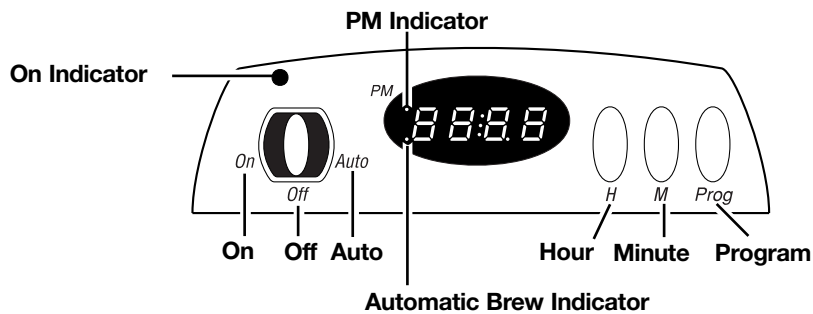

How To Make Coffee

1. Plug in coffeemaker and set clock. See "To Set the Clock and Program Automatic Brew."
2. Before first use, wash carafe. See "To Clean the Coffeemaker Parts." Then run one full carafe of clean water through a complete cycle by following steps 6 through 10.
3. To make coffee, swing open removable filter basket. Place disposable paper filter in filter basket. Use a good quality cupcake (basket) style filter, 8 to 12 cup size. A permanent filter may also be used.
4. For each cup of coffee being made, place one level measuring tablespoon of ground coffee into filter.
5. Close filter basket, making sure it is securely snapped closed.
6. Fill carafe with the desired amount of cold water. Flip open reservoir cover and pour into reservoir. Flip reservoir cover down to close.
7. Place carafe with carafe lid attached on Keep-Hot Plate. Select Mild to Strong coffee by turning Brew Select Knob to desired setting.
8. Turn coffeemaker ON.
9. If clock or auto shutoff model, the coffeemaker will shut off in 2 hours.
10. When finished, turn OFF and unplug.

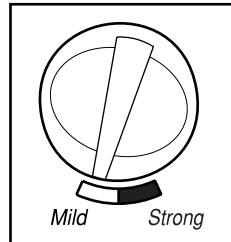

CAUTION

Burn Hazard

Return Carafe to Keep-Hot Plate within 20 seconds. Hot water continues to flow into the Filter Basket when this feature is used. Overflowing coffee and hot water are a burn hazard.

To Set the Clock and Program Automatic Brew

1. Plug in coffeemaker. The numbers on the clock will flash until the time is set or the coffeemaker is turned on.
2. Press the **H** button until the current hour is displayed. A red dot will glow to indicate PM. Press the **M** button until the current minute is displayed. The clock is now set.
3. To program coffeemaker to automatically begin brewing, press and hold the **Prog** button while pressing the **H** button to set hours and then press the **M** button to set minutes until the desired brew time is displayed.
4. To have coffeemaker automatically begin brewing, move the switch from OFF to **Auto**. A red dot will glow in the lower left corner to indicate the coffeemaker is ready to begin automatic brewing.
5. The coffeemaker will shut off two hours after brewing begins.

Additional Features

Pause 'N Serve

This feature allows you to pour a cup of coffee before the entire brew cycle has completed. By removing the carafe, the flow of coffee from the bottom of the filter basket will stop.

CAUTION: The carafe should be replaced within 20 seconds. The flow of coffee will resume when carafe is returned to the Keep-Hot Plate.

Automatic Shutoff

The Automatic Shutoff feature shuts off the Keep-Hot Plate 2 hours after brew cycle begins. Always turn coffeemaker OFF and unplug when finished.

Optional Features (on selected models)

10-Cup Removable Water Reservoir

Please wash before first use. Hand wash or place in top rack of automatic dishwasher. The 10-cup reservoir can be removed for easy filling or occasional washing. Simply flip open

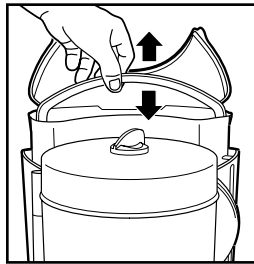

reservoir cover and raise the removable reservoir handle. Lift out the removable reservoir and fill with water to desired level.

Carefully place removable reservoir back into the coffeemaker's reservoir. Make sure the removable reservoir is fully seated for proper water flow. When using the removable reservoir it is only possible to make a 10-cup pot of coffee, as the water level marks indicate. To make a full 12-cup carafe, remove the removable reservoir and fill the coffeemaker's reservoir.

NOTE: The coffeemaker's water window indicates the water level when the removable reservoir is NOT used.

Cleaning

To Clean the Inside of the Coffeemaker

1. Place empty carafe on Keep-Hot Plate. Firmly close filter basket.
2. Pour one pint of plain white vinegar into the reservoir.
3. Plug in coffeemaker and turn ON.
4. After 30 seconds turn OFF.
5. Wait 30 minutes to allow the vinegar to clean. Then turn ON again. When the brew cycle is finished, turn OFF.
6. Empty carafe and rinse. Pour one carafe of cold tap water into the reservoir. Place carafe on Keep-Hot Plate.
7. Turn ON. When the brew cycle is finished, empty the carafe. Repeat this process with one more carafe of cold tap water.
8. Turn OFF when complete.
9. Wash carafe and filter basket.

To Clean the Coffeemaker Parts

1. Unplug coffeemaker and allow to cool before cleaning.
2. Wipe Keep-Hot Plate with a clean, damp cloth. Do not use abrasives.
3. Occasionally wipe the water spreader area, located above the filter basket, with a clean, damp cloth.
4. To remove the carafe lid, push the hinge part of the lid to one side, then twist and lift the other side. The pin will release from the hinge. Then remove lid.
5. The carafe, carafe lid, and removable filter basket may be washed in the top rack of automatic dishwasher or in hot, soapy water. Rinse and dry.
6. To remove stains on the carafe, scrub with baking soda or a mild cleanser. For hard-to-remove stains, fill the carafe with hot tap water and add 2 tablespoons of automatic dishwasher detergent. Let this sit overnight; then wash and rinse.
7. All other outside surfaces of the coffeemaker can be cleaned with a clean, damp cloth.

Carafe Safety Precautions



This symbol alerts you to the potential danger for personal injury if you fail to read and follow these safety precautions.



This symbol reminds you that glass is fragile and can break which could result in personal injury.

- Do not use a cracked carafe or a carafe having a loose or weakened handle.
- This carafe is designed to be used only on the Keep-Hot Plate of your coffeemaker. Do not use on a gas or electric rangetop, or in a microwave or conventional oven.
- To avoid breakage, handle carafe with care. Avoid impact. Glass will break as a result of impact. Use care when filling with water to avoid hitting faucet.
- Do not place hot carafe on cool or wet surface. Allow to cool before washing or adding liquids.
- Do not set empty carafe on a hot heating surface.
- Do not clean with steel wool pads, abrasive cleanser, or any other materials that may scratch.
- Do not place hands inside carafe. When handling, be careful if wearing any hand jewelry, especially diamond rings. Jewelry can scratch the glass, which increases possibility of breakage.
- Do not bump, scratch, or boil dry.
- Discard carafe if it is cracked, scratched, or heated while empty for an extended period of time.
- To avoid accidents, do not pour in the direction of people.
- If stirring in the carafe, use only wooden, plastic, or rubber utensils. Do not use metal utensils.
- Follow the above safety precautions carefully to avoid serious burn injuries which may result if breakage occurs while carafe holds heated liquids.

Troubleshooting

Most questions you may have about your new coffeemaker can be easily answered. This handy guide lists some common coffeemaker problems and tells you how to correct them. If you need further assistance, please call our toll-free customer assistance number listed on the front cover of this booklet and found on the back of the coffeemaker.

Problem	To Correct Problem
Doesn't brew or won't heat.	<ul style="list-style-type: none"> • Check to be sure power cord is firmly plugged into a live power outlet. • The Automatic Shutoff feature turns the coffeemaker off two hours after making the coffee. Turn coffeemaker OFF then back to ON. • For clock models, if power has been interrupted the automatic brew time must be reset.
Filter Basket or Pause 'N Serve overflows.	<ul style="list-style-type: none"> • Excessive amounts of ground coffee will clog the filter basket. One level tablespoon of ground coffee per cup is recommended. • Make sure coffee is not ground too finely. This will clog the filter. Permanent filters are more likely to clog than paper filters. • Be sure to use a good quality cupcake or basket style filter. The sides of the filter should be upright against side of filter basket to avoid filter collapsing. • When using Pause 'N Serve, hot water continues to flow into the filter basket and may overflow if the carafe is not returned to the Keep-Hot Plate within 20 seconds. • Make sure that carafe is fully seated on the Keep-Hot Plate. • Filter basket must be securely closed.
Longer than normal brew time.	<ul style="list-style-type: none"> • Mineral deposits can build up in the pump of your coffeemaker. Periodic cleaning of the inside of your coffeemaker is recommended. More frequent cleaning may be necessary, depending upon the hardness of your water. See "Cleaning instructions." • If using the removable reservoir, make sure it is firmly seated in coffeemaker's reservoir.

Customer Service

If you have a claim under this warranty, please call our Customer Service Number. For faster service please have model, series, and type numbers ready for operator to assist you. These numbers can be found on the bottom of your appliance.

MODEL: _____ **TYPE:** _____ **SERIES:** _____

This warranty applies to products purchased in the U.S. or Canada.

LIMITED WARRANTY

This product is warranted to be free from defects in material and workmanship for a period of two (2) years for Hamilton Beach Portfolio products, one (1) year for Hamilton Beach products or one hundred eighty (180) days for Proctor-Silex products from the date of original purchase, except as noted below. During this period, we will repair or replace this product, at our option, at no cost. THE FOREGOING WARRANTY IS IN LIEU OF ANY OTHER WARRANTY, WHETHER EXPRESS OR IMPLIED, WRITTEN OR ORAL INCLUDING ANY WARRANTY OF MERCHANTABILITY OR FITNESS FOR A PARTICULAR PURPOSE. ANY LIABILITY IS EXPRESSLY LIMITED TO AN AMOUNT EQUAL TO THE PURCHASE PRICE PAID, AND ALL CLAIMS FOR SPECIAL, INCIDENTAL AND CONSEQUENTIAL DAMAGES ARE HEREBY EXCLUDED. There is no warranty with respect to the following, which may be supplied with this product: glass parts, glass containers, cutter/strainer, blades, and/or agitators. This warranty extends only to the original consumer purchaser and does not cover a defect resulting from abuse, misuse, neglect, use for commercial purposes, or any use not in conformity with the printed directions. This warranty gives you specific legal rights, and you may also have other legal rights which vary from state to state, or province to province. Some states or provinces do not allow limitations on implied warranties or special, incidental or consequential damages, so the foregoing limitations may not apply to you.

If you have a claim under this warranty, DO NOT RETURN THE APPLIANCE TO THE STORE! Please call our CUSTOMER SERVICE NUMBER. (For faster service please have model, series, and type numbers ready for operator to assist you.)

CUSTOMER SERVICE NUMBERS

In the U.S. 1-800-851-8900

In Canada 1-800-267-2826

hamiltonbeach.com or proctorsilex.com

KEEP THESE NUMBERS FOR FUTURE REFERENCE!

Thank You!

Thank you for purchasing our products.

If you have any questions about your appliance, don't return the product to the store—we can help you.

Please call Customer Service for assistance. Thank you for choosing our products!

PRÉCAUTIONS IMPORTANTES

Lorsque vous utilisez des appareils électriques, vous devez toujours prendre des précautions élémentaires afin de réduire les risques d'incendie, de choc électrique et/ou de blessures corporelles. Voici quelques instructions à suivre :

1. Lisez toutes les instructions.
2. Ne touchez pas les surfaces chaudes. Utilisez les poignées ou les boutons. Vous devez être très prudent car vous pourriez vous brûler en touchant des pièces chaudes ou en renversant un liquide chaud.
3. Afin de vous prémunir contre les chocs électriques, ne plongez pas le cordon d'alimentation, la fiche ou la cafetière dans l'eau ou tout autre liquide.
4. Surveillez attentivement les enfants lorsque ceux-ci utilisent l'appareil ou lorsqu'il est utilisé à proximité d'eux.
5. Débranchez l'appareil de la prise de courant lorsque vous ne vous servez pas de la cafetière ou de l'horloge ou avant de le nettoyer. Laissez-le refroidir avant d'enlever ou de remettre en place des pièces ou de nettoyer l'appareil.
6. Lorsque la cafetière est en marche, elle doit toujours se trouver sur une surface plate et loin du bord du comptoir pour éviter tout contact accidentel qui pourrait la renverser.
7. Ne faites pas fonctionner un appareil avec un cordon ou une fiche endommagé, ou lorsque l'appareil ne fonctionne pas bien ou a été échappé ou endommagé d'une manière quelconque. Veuillez composer notre numéro d'assistance à la clientèle pour des renseignements concernant un examen, une réparation ou un réglage.
8. L'utilisation d'accessoires qui ne sont pas recommandés par Hamilton Beach/ Proctor-Silex, Inc. peut causer un incendie, un choc électrique ou des blessures.
9. N'utilisez pas la cafetière à l'extérieur.
10. Ne laissez pas le cordon pendre au bord d'une table ou d'un comptoir ou entrer en contact avec une surface chaude, y compris la cuisinière.
11. La verseuse est conçue pour être utilisée avec cette cafetière. Elle ne doit jamais être utilisée sur la cuisinière ou dans un four à micro-ondes.
12. Ne placez pas la verseuse chaude sur une surface mouillée ou froide.
13. N'utilisez pas une verseuse fêlée ou dont la poignée est desserrée.
14. Ne nettoyez pas la verseuse ou la plaque chauffante avec des nettoyants, des tampons de laine d'acier ou d'autres matériaux abrasifs.
15. Assurez-vous que le couvercle est bien fermé durant la préparation du café et lorsque vous le versez. Ne forcez pas en plaçant le couvercle sur la verseuse.
16. Pour débrancher la cafetière, placez l'interrupteur sur la position d'arrêt (OFF), puis enlevez la fiche de la prise de courant.
17. Ne placez pas la cafetière près d'un brûleur électrique ou à gaz chaud ou dans un four chaud.
18. Avertissement : afin de diminuer le risque d'incendie ou de choc électrique, n'enlevez pas le couvercle du dessous. Il ne s'y trouve aucune pièce réparable. Toute réparation ne devrait être effectuée que par un technicien autorisé.
19. N'utilisez cet appareil qu'aux fins pour lesquelles il a été conçu.

CONSERVEZ CES INSTRUCTIONS

Renseignements pour la sécurité du consommateur

Cet appareil est conçu uniquement pour l'usage domestique.

Cet appareil est muni d'une fiche polarisée. Ce type de fiche présente une broche plus large que l'autre. La fiche peut être introduite dans une prise dans un sens seulement. Il s'agit d'une caractéristique de sécurité visant à réduire le risque de choc électrique. Si la fiche ne peut pas être insérée dans la prise, la tourner dans l'autre sens. Si elle ne peut toujours pas être insérée dans la prise, contacter un électricien qualifié pour qu'il remplace la prise désuète. Ne pas essayer de contourner l'objectif de sécurité de la

fiche polarisée en la modifiant de quelque manière que ce soit.

La longueur du cordon de cet appareil a été choisie de façon à ce que l'on ne risque pas de trébucher dessus. Si un cordon plus long est nécessaire, utiliser une rallonge appropriée. Le calibrage de la rallonge doit être le même que celui de la cafetière ou supérieur. Lorsqu'on utilise une rallonge, s'assurer qu'elle ne pend pas du comptoir ou de la surface de la table et que des enfants ne risquent pas de tirer dessus et qu'on ne puisse pas trébucher dessus.

Afin d'éviter une surcharge électrique, évitez d'utiliser un autre appareil à haute puissance sur le même circuit que la cafetière.

Pièces et caractéristiques

1. Réservoir
2. Sélecteur de force du café
3. Panier-filtre pivotant
4. Verseuse
5. Plaque chauffante

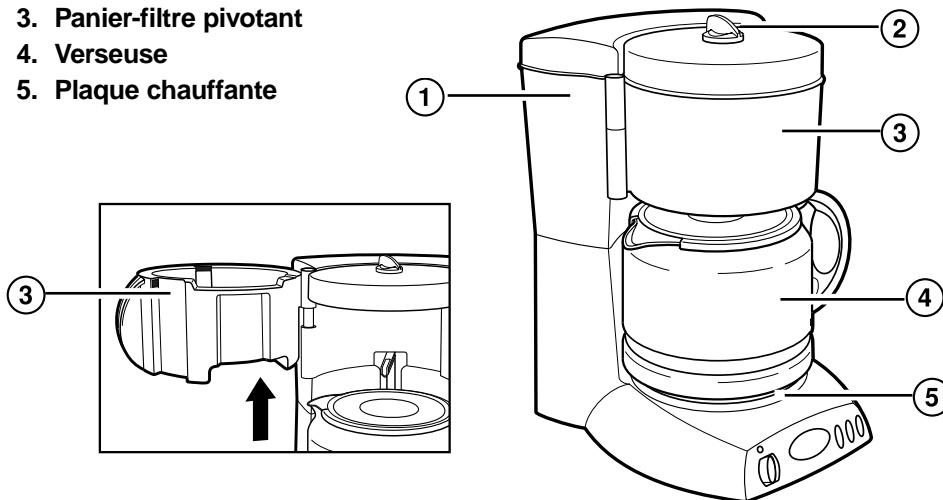

Mode d'emploi de la cafetière

Tableau de commande

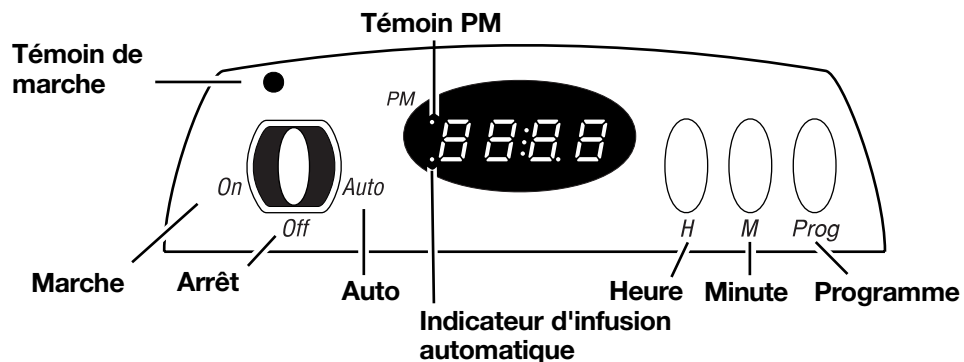

Préparation du café

1. Branchez la cafetière et réglez l'horloge le cas échéant. Reportez-vous à « Réglage de l'horloge et programmation de l'infusion automatique ».
2. Avant la première utilisation, lavez la verseuse. Reportez-vous à « Nettoyage des pièces de la cafetière ». Puis faites effectuer un cycle complet avec une verseuse pleine d'eau propre en suivant les étapes 6 à 10.
3. Pour faire du café, faites pivoter le panier-filtre amovible. Mettez un filtre de papier jetable dans le panier-filtre. Utilisez un filtre de bonne qualité en forme de moule à muffin pour 8 à 12 tasses. Un filtre permanent peut aussi être utilisé.
4. Pour chaque tasse de café à préparer, mettez une cuillère à soupe rase de café moulu dans le filtre.
5. Fermez le panier-filtre et assurez-vous qu'il est emboîté solidement.
6. Mettez la quantité désirée d'eau froide dans la verseuse. Relevez le couvercle du réservoir et versez-y l'eau. Rabattez le couvercle.
7. Mettez la verseuse et son couvercle sur la plaque chauffante. Sélectionnez un café doux à fort en tournant le bouton de sélection au réglage désiré.
8. Mettez la cafetière en marche.
9. Si le modèle comporte une horloge ou l'arrêt automatique, la cafetière s'arrêtera dans 2 heures.
10. Éteignez et débranchez la cafetière après avoir terminé.

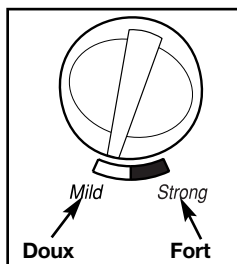

 ATTENTION
Risque de brûlure
<p>Ramenez la verseuse sur la plaque chauffante dans les 20 secondes. L'eau chaude continue de couler dans le panier de filtre lorsque cette fonction est utilisée. Le café débordant et l'eau très chaude posent des risques de brûlure.</p>

Réglage de l'horloge et programmation de l'infusion automatique

1. Branchez la cafetière. Les chiffres apparaissant sur l'horloge clignoteront jusqu'à ce que l'heure soit réglée ou que la cafetière soit mise en marche.
2. Appuyez sur le bouton de **H** jusqu'à ce que l'heure exacte apparaisse. Un point rouge s'illuminera pour indiquer P.M. Appuyez sur le bouton **M** jusqu'à ce que les minutes exactes s'affichent. L'horloge est maintenant réglée.
3. Afin de programmer la cafetière pour la mettre en marche automatiquement, appuyez sur le bouton **Prog** tout en appuyant sur le bouton **H** puis sur le bouton **M** jusqu'à ce que l'heure à laquelle vous désirez que le café soit prêt apparaisse.
4. Pour que la cafetière commence l'infusion automatiquement, déplacez le curseur de **Arrêt à Auto**. Un point rouge s'illuminera dans le coin gauche inférieur pour indiquer que la cafetière est prête à se mettre en marche automatiquement.
5. La cafetière s'éteindra 2 heures après le début de l'infusion du café.

Caractéristiques supplémentaires

Pause dégustation

Cette fonction est conçue pour vous permettre de verser une tasse de café avant que le cycle de préparation n'ait été complété. Si la verseuse est retirée, l'écoulement du café à la base du panier du filtre s'arrêtera.

ATTENTION : La verseuse doit être remise en place dans un délai de 20 secondes. Le café recommencera à couler dès que la verseuse sera remise en place sur la plaque chauffante.

Arrêt automatique

L'arrêt automatique permet d'éteindre la plaque chauffante 2 heures après le début du cycle d'infusion. Éteignez la cafetière et débranchez-la lorsque vous avez terminé.

Caractéristiques facultatives (sur certains modèles)

Réservoir d'eau amovible pour 10 tasses

Veuillez le laver avant la première utilisation. Lavez le réservoir à la main ou placez-le dans le panier supérieur du lave-vaisselle automatique. Le réservoir de 10 tasses peut être facilement

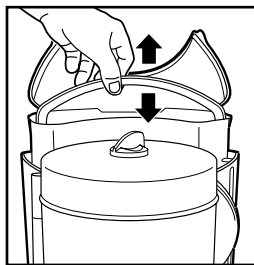

enlevé pour le remplissage ou le lavage occasionnel. Soulevez tout simplement le couvercle du réservoir et soulevez la poignée amovible du réservoir. Retirez

le réservoir amovible et remplissez-le d'eau au niveau désiré. Placez soigneusement le réservoir amovible en place dans le réservoir de la cafetière. Assurez-vous que le réservoir amovible est bien en place pour un écoulement approprié de l'eau. Lors de l'utilisation du réservoir amovible, il est seulement possible de faire une quantité de café de 10 tasses, tel que l'indique la marque du niveau de l'eau. Pour préparer une verseuse de 12 tasses, enlevez le réservoir amovible et remplissez le réservoir de la cafetière.

REMARQUE : Le regard d'eau de la cafetière indique le niveau d'eau lorsque le réservoir amovible ne sert PAS.

Nettoyage

Pour nettoyer l'intérieur de la cafetière

1. Placez la verseuse vide sur la plaque chauffante. Fermez bien le panier-filtre.
2. Versez une chopine de vinaigre blanc dans le réservoir.
3. Branchez la cafetière et mettez-la en marche.
4. Après 30 secondes, arrêtez la cafetière.
5. Attendez 30 minutes pendant que le vinaigre nettoie la cafetière. Puis remettez celle-ci en marche. Lorsque le cycle d'infusion est complété, arrêtez-la.
6. Videz la verseuse et rincez-la. Remplissez la verseuse d'eau froide et versez le liquide dans le réservoir. Placez la verseuse sur la plaque chauffante.
7. Placez l'interrupteur sur la position MARCHE. Lorsque le cycle est complété, videz la verseuse. Répétez l'opération en ajoutant la même quantité d'eau froide.
8. Arrêtez la cafetière lorsque le processus est terminé.
9. Lavez la verseuse et le panier-filtre.

Nettoyage des pièces de la cafetière :

1. Débranchez la cafetière et laissez-la refroidir avant le nettoyage.
2. Essuyez la plaque chauffante avec un linge humide et propre. N'employez pas de nettoyant abrasif.
3. De temps à autre, essuyez l'endroit où se répand l'eau, situé au-dessus du panier-filtre, avec un linge propre et humide.
4. Pour enlever le couvercle de la verseuse, poussez la partie de la charnière du couvercle sur un côté, puis tordez et soulevez l'autre côté. La tige se dégagera de la charnière. Enlevez ensuite le couvercle.
5. La verseuse, le couvercle de la verseuse et le panier-filtre amovible peuvent être lavés dans le panier supérieur du lave-vaisselle ou à l'eau chaude savonneuse. Rincez et séchez.
6. Pour enlever les taches sur la verseuse, frottez avec du bicarbonate de sodium ou un nettoyant doux. Pour enlever les taches tenaces, remplissez la verseuse avec de l'eau chaude du robinet et ajoutez 2 c. à soupe de détergent pour lave-vaisselle. Laissez reposer pendant la nuit, ensuite lavez et rincez.
7. Toutes les autres surfaces externes de la cafetière peuvent être nettoyées avec un chiffon propre et humide.

Précautions de sécurité pour la verseuse



Ce symbole vous indique qu'il existe un danger potentiel de blessures corporelles si vous négligez de lire et de suivre ces précautions de sécurité.



Ce symbole vous rappelle que le verre est fragile et qu'il peut se briser ce qui pourrait occasionner des blessures corporelles.

- N'utilisez pas une verseuse fêlée ou dont la poignée est desserrée.
- Cette verseuse est conçue pour être utilisée uniquement sur la plaque chauffante de votre cafetière. Ne la faites pas fonctionner sur le dessus d'une cuisinière électrique ou à gaz, ou dans un four à micro-ondes ou conventionnel.
- Pour éviter de la briser, manipulez la verseuse avec soin. Évitez tout impact car le verre cassera. Lorsque vous la remplissez d'eau, agissez avec précaution pour éviter de heurter un robinet.
- Ne placez pas la verseuse chaude sur une surface froide ou mouillée. Laissez-la refroidir avant de la nettoyer ou d'y verser un liquide.
- Ne laissez pas une verseuse vide sur une surface chauffante.
- Ne nettoyez pas la verseuse avec des tampons en laine d'acier, des détergents abrasifs ou tout autre produit pouvant provoquer des éraflures.
- N'introduisez pas la main dans la verseuse. Manipulez celle-ci avec soin si vous portez des bijoux, particulièrement des bagues avec diamants. Les bijoux peuvent égratigner le verre, ce qui augmente la possibilité de casse.
- Ne cognez pas et n'érafliez pas la verseuse et ne la faites pas chauffer jusqu'à évaporation totale du liquide qu'elle contient.
- Jetez la verseuse lorsque celle-ci est fêlée, éraflée ou chauffée à vide pendant un long laps de temps.
- Afin d'éviter les accidents, ne versez pas le liquide en faisant face aux gens.
- Pour remuer le liquide dans la verseuse, n'utilisez que des ustensiles en plastique, en bois ou en caoutchouc. N'utilisez pas d'ustensiles en métal.
- Veuillez suivre à la lettre ces précautions de sécurité pour éviter toute brûlure grave qui pourrait être causée par le bris d'une verseuse remplie de liquide chaud.

Petites pannes et solutions

Il est facile d'obtenir une réponse à la plupart des questions au sujet de votre nouvelle cafetière. Ce guide pratique énumère certains problèmes courants et vous explique comment y remédier. Si vous avez besoin de plus amples renseignements, veuillez appelez le service d'assistance aux clients en composant sans frais le numéro d'assistance à la clientèle mentionné sur la couverture de ce livret et à l'arrière de la cafetière.

Problème	Mesures rectificatives
La cafetière ne fonctionne pas ou ne chauffe pas.	<ul style="list-style-type: none"> • Vérifiez que le cordon d'alimentation est bien branché dans une prise de courant fonctionnelle. • La caractéristique d'arrêt automatique éteint la cafetière deux heures après la préparation du café. Eteignez la cafetière puis remettez-la en marche. • Pour les modèles avec horloge, si le courant a été interrompu, le temps d'infusion automatique doit être réglé de nouveau.
Le panier-filtre déborde ou la fonction Pause et dégustation fait déborder la verseuse.	<ul style="list-style-type: none"> • De trop grandes quantités de café moulu peuvent colmater le panier-filtre. Nous recommandons une c. à soupe de café moulu par tasse. • Assurez-vous que le café n'est pas moulu trop fin. Ceci peut colmater le filtre. Les filtres permanents sont plus enclins à colmater que les filtres en papier. • Assurez-vous d'utiliser un filtre de style panier ou de style moule à muffin de bonne qualité. Les côtés du filtre doivent être verticaux contre la paroi du panier-filtre pour éviter l'affaissement du filtre. • Lorsque vous utilisez la fonction Pause dégustation, l'eau chaude continue de couler dans le panier-filtre et peut déborder si la verseuse n'est pas remise en place sur la plaque chauffante dans un délai de 20 secondes. • Assurez-vous que la verseuse est bien à plat sur la plaque chauffante. • Le panier-filtre doit être bien fermé.
Durée d'infusion plus longue que d'habitude.	<ul style="list-style-type: none"> • Des dépôts de minéraux peuvent s'accumuler à l'intérieur de la pompe de votre cafetière. Nous recommandons de nettoyer périodiquement l'intérieur de votre cafetière. Un nettoyage plus fréquent peut s'avérer nécessaire selon la dureté de l'eau utilisée. Reportez-vous à la section «Nettoyage.» • Si vous utilisez le réservoir amovible, assurez-vous qu'il est bien en place dans le réservoir de la cafetière.

Service à la clientèle

Si vous avez une requête dans le cadre de cette garantie, composez le numéro de notre service à la clientèle. Pour un service plus rapide, veuillez avoir à portée de main les numéros de modèle, de type et de série ci-dessous. Ces numéros se trouvent sous votre appareil.

MODÈLE : _____ **TYPE :** _____ **SÉRIE :** _____

Cette garantie s'applique aux produits achetés aux É.-U. ou au Canada.

GARANTIE LIMITÉE

Ce produit est garanti être exempt de vices de matériau et de fabrication pendant une période de deux (2) ans pour les produits Portfolio de Hamilton Beach, d'un (1) an pour les produits Hamilton Beach ou cent quatre-vingts (180) jours pour les produits Proctor-Silex à partir de la date de l'achat original, excepté ce qui est noté ci-dessous. Au cours de cette période, nous réparerons ou remplacerons ce produit sans frais, à notre discrétion. LA GARANTIE CI-DESSUS REMPLACE TOUTE AUTRE GARANTIE EXPRESSE OU IMPLICITE, ÉCRITE OU ORALE, Y COMPRIS TOUTE GARANTIE DE QUALITÉ MARCHANDE OU DE CONFORMITÉ À UNE FIN PARTICULIÈRE. TOUTE RESPONSABILITÉ EST EXPRESSÉMENT LIMITÉE À UN MONTANT ÉGAL AU PRIX D'ACHAT PAYÉ ET TOUTES LES RÉCLAMATIONS POUR DOMMAGES PARTICULIERS, ACCESSOIRES ET INDIRECTS. SONT PAR LES PRÉSENTES EXCLUES. La garantie ne s'applique pas aux accessoires suivants qui pourraient être vendus avec ce produit : pièces en verre, récipients en verre, couteau/tamis, lames et/ou agitateurs. Cette garantie ne s'applique qu'à l'acheteur d'origine et ne couvre pas un vice causé par l'abus, le mauvais usage, la négligence, l'usage à des fins commerciales ou tout autre usage non prescrit dans le mode d'emploi. Cette garantie vous confère des droits juridiques spécifiques et vous pouvez aussi jouir d'autres droits juridiques qui peuvent varier d'un État à un autre ou d'une province à une autre. Certains États ou provinces ne permettent pas les limitations sur les garanties implicites ou les dommages spéciaux ou indirects de telle sorte que les limitations ci-dessus ne s'appliquent peut-être pas dans votre cas.

Si vous désirez procéder à une réclamation en vertu de cette garantie, NE RETOURNEZ PAS L'APPAREIL AU MAGASIN ! Veuillez téléphoner au NUMÉRO DU SERVICE À LA CLIENTÈLE. (Pour un service plus rapide, ayez à portée de la main les numéros de série, de modèle et de type de votre appareil lorsque vous communiquez avec un représentant.)

NUMÉROS DU SERVICE À LA CLIENTÈLE

Aux États-Unis 1-800-851-8900

Au Canada 1-800-267-2826

hamiltonbeach.com ou proctorsilex.com

CONSERVEZ CES NUMÉROS POUR CONSULTATION ULTÉRIEURE !

Merci !

Merci d'avoir acheté nos produits.

Si vous avez des questions au sujet de votre appareil ménager, ne retournez pas le produit au magasin – nous pouvons vous aider.

Veuillez téléphoner au Service à la clientèle pour obtenir de l'aide. Merci d'avoir choisi nos produits !

SALVAGUARDIAS IMPORTANTES

Cuando use aparatos eléctricos, es importante seguir todas las precauciones de seguridad básicas para reducir el riesgo de incendio, choque eléctrico y/o lesiones personales, que incluyen lo siguiente:

1. Lea todas las instrucciones.
2. Verifique que el voltaje de su instalación corresponda con el del producto.
3. No toque superficies calientes. Use los mangos o las perillas. Es importante tener cuidado ya que pueden ocurrir quemaduras al tocar partes calientes o como resultado del derrame de líquido caliente.
4. Para protegerse contra choque eléctrico, no coloque el cable, el enchufe ni la cafetera en agua ni en ningún otro líquido.
5. Se requiere una supervisión rigurosa cuando niños utilicen aparatos o cuando éstos se estén utilizando cerca de niños.
6. Desenchufe del tomacorriente cuando la cafetera o el reloj no se estén usando y antes de la limpieza. Deje que se enfríe antes de colocar o sacar alguna pieza, y antes de limpiar el aparato.
7. La cafetera debe ser operada sobre una superficie plana lejos del borde o mostrador para evitar que se vuelque accidentalmente.
8. No opere ningún aparato eléctrico si el cable o el enchufe están averiados, después de un mal funcionamiento del aparato, o si éste se ha caído o averiado de alguna forma. Llame a nuestro número gratuito de servicio al cliente, para obtener información sobre el examen, la reparación o ajuste.
9. El uso de accesorios no recomendados por Hamilton Beach/Proctor-Silex, Inc. puede causar incendios, choques eléctricos o lesiones personales.
10. No lo use al aire libre.
11. No deje que el cable cuelgue sobre el borde de una mesa o de un mostrador, o que toque alguna superficie caliente, incluyendo la estufa.
12. La jarra ha sido diseñada para ser usada con esta cafetera. Nunca la use sobre una estufa o en un horno de microondas.
13. No coloque una jarra caliente sobre una superficie húmeda o fría.
14. No use una jarra rajada o que tenga el mango flojo o debilitado.
15. No limpie la jarra ni la placa caliente con productos de limpieza, estropajos de fibra metálica u otros limpiadores abrasivos.
16. Asegúrese de que la tapa de la jarra esté firme en posición durante el ciclo de preparación del café y cuando lo esté vertiendo; no emplee fuerza cuando coloque la tapa en la jarra.
17. Para desconectar la cafetera, coloque los controles en la posición apagada (OFF/O) y luego retire el enchufe del tomacorriente.
18. No coloque la cafetera sobre o cerca de un quemador a gas o eléctrico caliente ni en un horno caliente.
19. Advertencia: Para reducir el riesgo de incendio o choque eléctrico, no retire la cubierta inferior. El interior del aparato no contiene piezas que se puedan reparar. Las reparaciones deberán ser realizadas solamente por personal de servicio autorizado.
20. No use el aparato para ningún otro fin que no sea el indicado.

GUARDE ESTAS INSTRUCCIONES

Información adicional para la seguridad del consumidor

Este aparato ha sido diseñado solamente para uso doméstico.

Este aparato podría estar equipado con un enchufe polarizado. Este tipo de enchufe tiene una clavija más ancha que la otra. El enchufe encajará en un tomacorriente de una sola manera. Esta es una propiedad de seguridad destinada a reducir el riesgo de choque eléctrico. Si no puede introducir el enchufe en el tomacorriente, trate de invertir el enchufe. Si aún no encaja, comuníquese con un electricista competente para cambiar el tomacorriente obsoleto. No trate de hacer caso omiso del propósito de seguridad del enchufe polarizado modificándolo de alguna manera.

El largo del cable que se usa en este aparato fue seleccionado para reducir el peligro de que alguien se enganche o tropiece con un cable más largo. Si es necesario usar un cable más largo, se podrá usar un cable de extensión aprobado. La clasificación eléctrica nominal del cable de extensión debe ser igual o mayor que la clasificación nominal de la cafetera. Es importante tener cuidado de colocar el cable de extensión para que no se pliegue sobre el mostrador o la mesera en donde niños puedan tirar del mismo o tropezarse accidentalmente.

Para evitar una sobrecarga del circuito eléctrico, no use ningún otro aparato electrodoméstico de alto voltaje en el mismo circuito que su cafetera.

Modelo:
46924

Tipo:
A24

Características Eléctricas:
120 V~ 60 Hz 1050 W

Piezas y Características

1. Tanque
2. Interruptor de selección de la concentración
3. Canastilla de filtro de apertura giratoria
4. Jarra
5. Placa de calentamiento

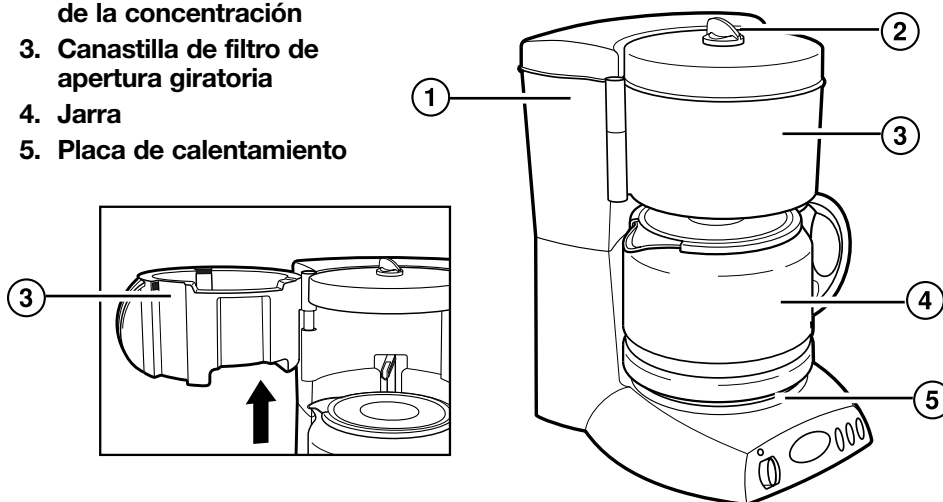

Uso de la cafetera

Tablero de control

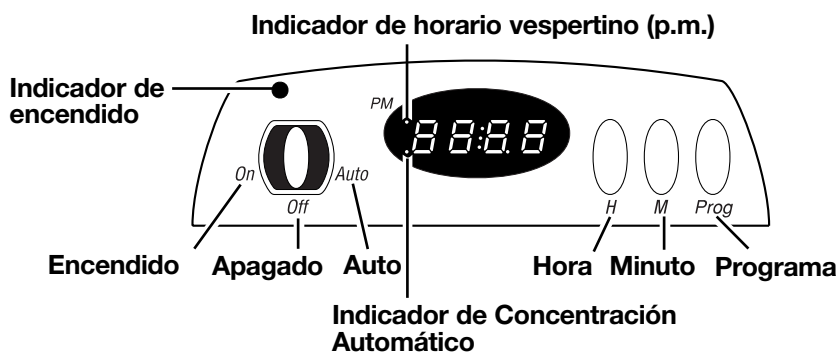

Cómo hacer café

1. Enchufe la cafetera y configure el reloj si es un modelo con reloj. Consulte las instrucciones sobre "Cómo Configurar el Reloj y Programar la Preparación Automática"
2. Antes del primer uso, lave la jarra. Consulte "La limpieza de las piezas de la cafetera eléctrica". Luego deje pasar una jarra llena de agua limpia por un ciclo completo, siguiendo los pasos 6 al 10 que se indican a continuación.
3. Para hacer café, abra la canastilla del filtro. Coloque un filtro descartable de papel en la canastilla del filtro. Use un filtro estilo canastilla de buena calidad, de tamaño para 8 a 12 tazas. También se puede usar un filtro permanente.
4. Para cada taza de café que desee hacer, coloque una cucharada al ras de café molido en el filtro.
5. Cierre la canastilla del filtro, asegurándose de que esté firme en su lugar.
6. Llene la jarra con la cantidad de agua fría deseada. Abra la tapa del tanque y vierta el agua en el tanque. Cierre la tapa del tanque.
7. Coloque la jarra con la tapa puesta sobre la Placa de Calentamiento. Seleccione café Suave o Fuerte girando el Interruptor de Selección de Concentración a la graduación deseada.
8. Encienda la cafetera eléctrica.
9. Si se trata de un modelo con reloj o cierre automático, la cafetera se apagará en 2 horas.
10. Cuando termine, apague y desenchufe.

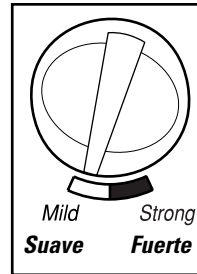

 PRECAUCIÓN
Riesgo de quemaduras
<p>Regrese la jarra a la placa de calentamiento dentro de 20 segundos. El agua caliente continúa fluyendo hacia la canastilla del filtro cuando se usa esta función. El café que se desborda y el agua caliente representan un riesgo de quemaduras.</p>

Cómo configurar el reloj y programar la concentración automática

1. Enchufe la cafetera. Los números en el reloj centellearán hasta que se configure la hora o que se encienda la cafetera.
2. Oprima el botón "H" hasta que aparezca la hora correcta de ese momento. Brillará un punto rojo para indicar PM. Oprima el botón de "M" hasta que aparezcan los minutos correctos. Ahora se ha configurado el reloj.
3. Para programar la cafetera a que comience a preparar el café automáticamente, oprima y sostenga el botón "Prog" mientras oprime el botón "H", para determinar las horas, y luego oprima el botón "M" para determinar los minutos, hasta que se visualice el tiempo deseado de preparación.
4. Para que la cafetera comience la preparación automáticamente, mueva el interruptor de la posición apagada (OFF/O) a la posición automática (Auto). Brillará un punto rojo en la esquina izquierda inferior para indicar que la cafetera está lista para comenzar con la preparación automática.
5. La cafetera se apagará después de 2 horas del comienzo de la preparación.

Características adicionales

Pausa automática al servir

Esta opción le permite verter una taza de café antes de que se haya terminado el ciclo completo de preparación. Al retirar la jarra, se detendrá la corriente de café desde la parte inferior de la canastilla del filtro.

PRECAUCIÓN: Se debe volver a colocar la jarra en 20 segundos. La corriente de café se reanuda cuando la jarra se vuelva a colocar sobre la Placa de Calentamiento.

Apagado automático

La opción de Apagado Automático apaga la Placa de Calentamiento 2 horas después del comienzo del ciclo de preparación. Siempre apague la cafetera y desenchúfela cuando haya terminado.

Características opcionales (en modelos selectos)

Tanque de agua desmontable para 10 tazas

Es importante lavarlo antes de usar.

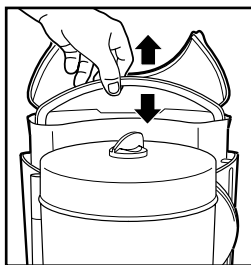

Lávelo a mano o colóquelo en la rejilla superior del lavavajillas. El tanque para 10 tazas se puede sacar para llenar con facilidad o para lavarlo ocasion-

almente. Simplemente abra la tapa del tanque y levante el mango desmontable del tanque. Saque el tanque desmontable y llénelo con agua al nivel deseado.

Coloque cuidadosamente el tanque desmontable nuevamente en el tanque de la cafetera. Asegúrese de que el tanque desmontable quede debidamente acomodado para que haya una corriente de agua adecuada. Cuando se usa solamente el tanque desmontable se puede hacer una jarra de café para 10 tazas, según lo indican las marcas de nivel del agua. Para hacer una jarra completa de 12 tazas, saque el tanque desmontable y llene el tanque de la cafetera.

NOTA: Si NO se usa el tanque de agua desmontable, se puede observar el nivel del agua a través de la ventana de agua de la cafetera.

Limpieza

La limpieza del interior de la cafetera eléctrica

1. Coloque la jarra vacía en la Placa de Calentamiento. Cierre la canastilla del filtro con firmeza.
2. Vierta una pinta (0.47 litro) de vinagre blanco común en el tanque.
3. Enchufe la cafetera y enciéndala.
4. Apague después de 30 segundos.
5. Espere 30 minutos para permitir que el vinagre limpie. Luego encienda nuevamente. Cuando se haya terminado el ciclo de preparación, apague.
6. Vacíe la jarra y enjuáguela. Vierta una jarra de agua fría del grifo en el tanque. Coloque la jarra en la Placa de Calentamiento.
7. Encienda. Cuando se haya terminado el ciclo de preparación, vacíe la jarra. Repita este proceso con una jarra más de agua fría del grifo.
8. Apague cuando se haya completado.
9. Lave la jarra y la canastilla del filtro.

La limpieza de las piezas de la cafetera eléctrica

1. Desenchufe la cafetera y deje que se enfríe antes de limpiarla.
2. Lave la placa de calentamiento con un paño húmedo y limpio. No use abrasivos.
3. Ocasionalmente limpie la zona de distribución de agua ubicada encima de la canastilla del filtro con un paño húmedo y limpio.
4. Para sacar la tapa de la jarra, empuje la parte de bisagra de la tapa a un lado, luego desenrosque y levante el otro lado. El pasador saldrá de la bisagra. Entonces saque la tapa.
5. La jarra, la tapa de la jarra y la canastilla de filtro desmontable se pueden lavar en la rejilla superior de un lavavajillas o en agua caliente jabonosa. Enjuague y seque.
6. Para eliminar las manchas en la jarra, frote con bicarbonato de soda o con un producto suave de limpieza. Para manchas que son difíciles de eliminar, llene la jarra con agua caliente del grifo y agregue 2 cucharadas de detergente para lavavajillas automático. Deje en remojo hasta el otro día y luego lave y enjuague.
7. Todas las otras superficies exteriores de la cafetera eléctrica se pueden limpiar con un paño húmedo y limpio.

Precauciones de seguridad de la jarra



Este símbolo le llama la atención sobre peligros potenciales de daños personales si no lee y sigue estas precauciones de seguridad.



Este símbolo le recuerda que el vidrio es frágil y se puede romper, lo cual puede resultar en daños personales.

- No use una jarra rajada o una jarra que tenga el mango suelto o débil.
- Esta jarra está diseñada para ser usada sólo en la placa que mantiene caliente el café de su cafetera. No la use en una estufa de gas o eléctrica ni en un microondas ni en un horno convencional.
- Para evitar que se rompa, maneje la jarra con cuidado. Evite los golpes bruscos. El vidrio se romperá como resultado de un golpe brusco. Tenga cuidado cuando la llene de agua para evitar que se pegue con el grifo.
- No coloque la jarra caliente en una superficie fría o mojada. Deje que se enfríe antes de lavar o añadir líquidos.
- No coloque la jarra vacía en una superficie caliente.
- No la limpie con estropajos de metal, limpiadores abrasivos o cualquier otro material que pueda rayarla.
- No ponga las manos dentro de la jarra. Cuando la use, tenga cuidado si está usando cualquier joya, especialmente anillos de diamantes. La joya puede rajar el vidrio, lo cual aumenta las posibilidades de que se rompa.
- No la choque, raje ni deje que hierva sin agua.
- Deseche la jarra si está rajada, rota o si se calentó vacía por un período largo de tiempo.
- Para evitar accidentes, no vierta en dirección de las personas.
- Si mezcla en la jarra, use sólo utensilios de madera, plástico o goma. No use utensilios de metal.
- Siga las precauciones de seguridad anteriores con cuidado para evitar quemaduras serias que pueden resultar si la jarra se rompe mientras contiene líquidos calientes.

Solución de problemas

La mayoría de las preguntas que pueda tener sobre su nueva cafetera eléctrica pueden responderse con facilidad. Esta guía conveniente enumera los problemas comunes con la cafetera y le indica cómo corregirlos. Si necesita más ayuda, sírvase llamar a nuestro número gratuito de servicio al cliente que aparece en la tapa de este folleto, y se puede encontrar en la parte posterior de la cafetera eléctrica.

Problema	Para corregir el problema
No prepara o no calienta.	<ul style="list-style-type: none"> • Verifique que el cordón de corriente esté firmemente enchufado en un tomacorriente conectado. • La opción de apagado automático apaga la cafetera dos horas después de haber preparado el café. Encienda la cafetera. • Para modelos con reloj, si la corriente ha sido interrumpida, será necesario reposicionar el tiempo de preparación automática.
La canastilla del filtro o la opción "Pause 'N Serve" se desborda.	<ul style="list-style-type: none"> • Cantidades excesivas de café molido tapanán la canastilla del filtro. Recomendamos una cucharada al ras de café molido por taza. • Asegúrese de que el café no esté molido demasiado fino. Esto tapaná el filtro. Los filtros permanentes tienen más probabilidades de taparse que los filtros de papel. • Asegúrese de que esté usando un filtro de buena calidad para canastilla. Los lados del filtro deben quedar verticales contra el costado de la canastilla del filtro para evitar que el filtro se doble. • Cuando use la pausa automática al servir, el agua caliente conti-nuará corriente hacia la canastilla del filtro y es posible que se desborde si la jarra no se coloca sobre la placa de calentamiento después de 20 segundos. • Asegúrese de que la jarra esté totalmente asentada en la placa de calentamiento. • La canastilla del filtro debe estar cerrada firmemente.
El tiempo de preparación es más largo que lo normal.	<ul style="list-style-type: none"> • Depósitos minerales se pueden acumular en la bomba de su cafetera eléctrica. Recomendamos una limpieza periódica del interior de la cafetera. Es posible que se requiera una limpieza más frecuente según la dureza de su agua. Consulte "Instrucciones de Limpieza". • Si se usa un tanque desmontable, es importante asegurarse de que éste esté firmemente asentado en el tanque de la cafetera.

Hamilton Beach**Proctor Silex**

Grupo HB PS, S.A. de C.V.
 Monte Elbruz No. 124 Int. 601
 Col. Palmitas Polanco
 México, D.F. C.P. 11560
 Tel. 52 82 31 05 y 52 82 31 06
 Fax. 52 82 3167

PÓLIZA DE GARANTÍA

PRODUCTO:		MARCA:	Hamilton Beach: <input type="checkbox"/> Proctor-Silex: <input type="checkbox"/>	MODELO:	
<p>Hamilton Beach/Proctor-Silex cuenta con una Red de Centros de Servicio Autorizada, por favor consulte en la lista anexa el nombre y dirección de los establecimientos en la República Mexicana en donde usted podrá hacer efectiva la garantía, obtener partes, componentes, consumibles y accesorios; así como también obtener servicio para productos fuera de garantía. Para mayor información llame sin costo: Centro de Atención al consumidor: 01 800 71 16 100</p>					
<p>Grupo HB PS, S.A. de C.V. le otorga a partir de la fecha de compra: GARANTÍA DE 1 AÑO.</p>					
COBERTURA					
<ul style="list-style-type: none"> • Esta garantía ampara, todas las piezas y componentes del producto que resulten con defecto de fabricación incluyendo la mano de obra. • Grupo HB PS, S.A. de C.V. se obliga a reemplazar, reparar o reponer, cualquier pieza o componente defectuoso; proporcionar la mano de obra necesaria para su diagnóstico y reparación, todo lo anterior sin costo adicional para el consumidor. • Esta garantía incluye los gastos de transportación del producto que deriven de su cumplimiento dentro de su red de servicio. 					
LIMITACIONES					
<ul style="list-style-type: none"> • Esta garantía no ampara el reemplazo de piezas deterioradas por uso o por desgaste normal, como son: cuchillas, vasos, jarras, filtros, etc. • Grupo HB PS, S.A. de C.V. no se hace responsable por los accidentes producidos a consecuencia de una instalación eléctrica defectuosa, ausencia de toma de tierra, clavija de enchufe en mal estado, etc. 					
EXCEPCIONES					
<p>Esta garantía no será efectiva en los siguientes casos:</p> <ol style="list-style-type: none"> a) Cuando el producto se hubiese utilizado en condiciones distintas a las normales. (Uso industrial, semi-industrial o comercial.) b) Cuando el producto no hubiese sido operado de acuerdo con el instructivo de uso. c) Cuando el producto hubiese sido alterado o reparado por personas no autorizadas por Grupo HB PS, S.A. de C.V. el fabricante nacional, importador o comercializador responsable respectivo. <p>El consumidor puede solicitar que se haga efectiva la garantía ante la propia casa comercial donde adquirió su producto, siempre y cuando Grupo HB PS, S.A. de C.V. no cuente con talleres de servicio.</p>					
PROCEDIMIENTO PARA HACER EFECTIVA LA GARANTÍA					
<ul style="list-style-type: none"> • Para hacer efectiva la garantía no deben exigirse mayores requisitos que la presentación del producto y la póliza correspondiente, debidamente sellada por el establecimiento que lo vendió. • Para hacer efectiva la garantía, lleve su aparato al Centro de Servicio Autorizado más cercano a su domicilio (consulte la lista anexa). • Si no existe Centro de Servicio Autorizado en su localidad siga las siguientes instrucciones: <ol style="list-style-type: none"> 1. Empaque su producto adecuadamente para que no se dañe durante el traslado. 2. Anote claramente sus datos y los del Centro de Servicio al que está enviando el producto. 3. No incluya partes sueltas ni accesorios para evitar su pérdida. • El tiempo de reparación, en ningún caso será mayor de 30 días naturales contados a partir de la fecha de recepción del producto en nuestros Centros de Servicio Autorizados. • En caso de que el producto haya sido reparado o sometido a mantenimiento y el mismo presente deficiencias imputables al autor de la reparación o del mantenimiento dentro de los treinta días naturales posteriores a la entrega del producto al consumidor, éste tendrá derecho a que sea reparado o mantenido de nuevo sin costo alguno. Si el plazo de la garantía es superior a los treinta días naturales, se estará a dicho plazo. • El tiempo que duren las reparaciones efectuadas al amparo de la garantía no es computable dentro del plazo de la misma. Cuando el bien haya sido reparado se iniciará la garantía respecto de las piezas repuestas y continuará con relación al resto. En el caso de reposición del bien deberá renovarse el plazo de la garantía. 					

DÍA__ MES__ AÑO__	<p>Si desea hacer comentarios o sugerencias con respecto a nuestro servicio o tiene alguna queja derivada de la atención recibida en alguno de nuestros Centros de Servicio Autorizados, por favor dirigirse a:</p> <p>GERENCIA INTERNACIONAL DE SERVICIO (DIMALSA) Prof. Av. La Joya s/n. Esq. Av. San Antonio Col. El Infiernillo C.P. 54878 Cuautitlán, Edo de México Tel. (55) 58 99 62 42 • Fax. (55) 58 70 64 42 Centro de Atención al consumidor: 01 800 71 16 100</p>
-------------------	---

RED DE CENTROS DE SERVICIO AUTORIZADA GRUPO HB PS, S.A. DE C.V.

Distrito Federal

ELECTRODOMÉSTICOS
 Av. Plutarco Elías Calles No. 1499
 Zacahuiztco MEXICO 09490 D.F.
 Tel: 01 55 5235 2323
 Fax: 01 55 5243 1397

CASA GARCIA
 Av. Patriotismo No. 875-B
 Mixcoac MEXICO 03910 D.F.
 Tel: 01 55 5563 8723
 Fax: 01 55 5615 1856

Nuevo Leon

FERNANDO SEPULVEDA REFACCIONES
 Ruperto Martínez No. 238 Ote.
 Centro MONTERREY, 64000 N.L.
 Tel: 01 81 8343 6700
 Fax: 01 81 8344 0486

Jalisco

**REF. ECONÓMICAS DE OCCIDENTE,
S.A. DE C.V.**
 Garibaldi No. 1450
 Ladrón de Guevara
 GUADALAJARA 44660 Jal.
 Tel: 01 33 3825 3480
 Fax: 01 33 3826 1914

Chihuahua

DISTRIBUIDORA TURMIX
 Av. Paseo Triunfo de la Rep. No. 5289 Local 2 A.
 Int. Hipermart
 Alamos de San Lorenzo
 CD. JUAREZ 32340 Chih.
 Tel: 01 656 617 8030
 Fax: 01 656 617 8030

¡Gracias!

Gracias por comprar nuestros productos.
 Si tiene alguna pregunta sobre nuestros
 electrodomésticos, no regrese el producto
 a la tienda – nosotros lo podemos ayudar.

Por favor llame a Servicio al Cliente
 para recibir ayuda. ¡Gracias por elegir
 nuestros productos!

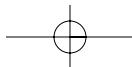
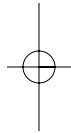
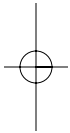

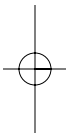
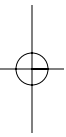

HAMILTON BEACH  PROCTOR-SILEX, INC.

263 Yadkin Road, Southern Pines, NC 28387

PROCTOR-SILEX CANADA, INC.

Picton, Ontario K0K 2T0

840124800

hamiltonbeach.com • proctorsilex.com
hamiltonbeach.com.mx • proctorsilex.com.mx

7/04

